

 motamedema.ir	مشخصات فرایند 	
	اجرا و ارزیابی تغییرات	عنوان فرایند
	PI-DP-09-00	شماره فرایند
	۱۴۰۳/۰۶/۲۴	تاریخ تنظیم اولیه
	۰۰	شماره ویرایش

سوابق بازنگری فرایند 	
مستندات، سوابق و گزارش های مرتبط	تاریخ بازنگری
--	--

تصویب کننده	تأیید کننده	تهیه کننده	سمت
مدیر عامل	مدیر طرح و برنامه	مدیر طرح و برنامه	
مرتضی ترابی	امیرحسین چرمچی	امیرحسین چرمچی	امضا

نوع فرایند		
اصلی <input type="checkbox"/> مدیریتی <input checked="" type="checkbox"/> پشتیبانی <input type="checkbox"/>		
محدوده فرایند		
اجرا و ارزیابی کلیه تغییرات ابلاغ شده در سازمان		
هدف فرایند		
تشریح روند اجرا، صحت گذاری و ثبت سوابق اجرای تغییرات و اصلاحات در سازمان		
 ناظر	 مجری	 مالک
مدیر طرح و برنامه	مدیر عملیات	بازرسی

ورودی فرایند 			
شرح ورودی	ورودی از	ابزار ارتباط	دوره ارتباط
ابلاغیه های تغییرات	-فرایند طرح ریزی تغییرات -فرایند کنترل و پایش پروژه های سازمانی	سند کاغذی	---
ابلاغیه های اجرای پروژه	فرایند کنترل و پایش پروژه های سازمانی	سند کاغذی	---
خروجی فرایند 			
شرح خروجی	خروجی به	ابزار ارتباط	دوره ارتباط
شناسنامه پروژه	فرایند کنترل و پایش پروژه های سازمانی	سند کاغذی	---
گزارشات مدیریت تغییر	-فرایند برنامه ریزی و تعیین دانش سازمانی	سند کاغذی	---

		-جلسات بازنگری مدیریت	
---	سند کاغذی	فرایند طرح ریزی تغییرات	اصلاحات طرح ریزی تغییرات

سنجه ها 					
شاخص اثربخشی فرایند	واحد سنجش	معیار	دوره پایش	مسئول پایش و اندازه گیری	نحوه اندازه گیری
میزان اجرای تغییرات ابلاغ شده	درصد		شش ماه	رئیس طرح و برنامه	درصد پیشرفت پروژه ها/ اقدامات طرح ریزی شده
اثربخشی اقدامات انجام شده درخصوص مدیریت تغییرات	درصد		شش ماهه	رئیس طرح و برنامه	میانگین اثربخشی اقدامات مدیریت تغییرات

فهرست فرم ها / رویه ها و دستورالعمل های مرتبط 			
ردیف	شرح	شماره مستند	نوع سند
۱	شناسنامه پروژه	--	سند کاغذی
۲	روش اجرایی مدیریت تغییر	--	سند کاغذی

منابع مورد نیاز 
منابع انسانی، تجهیزات اداری، نرم افزار اتوماسیون اداری، سیستم کامپیوتر و پرینتر، تجهیزات تماس، اینترنت

شرح فعالیت ها 		
ردیف	شرح	مسئولیت

رئیس طرح و برنامه	بررسی ابلاغیه های تغییرات، تخصیص مسئولیت ها و اختیارات در این خصوص و تعریف پروژه در شرایط لازم	۱
مدیران مربوطه	تکمیل شناسنامه پروژه و اعلام به مجریان کنترل و پایش پروژه های سازمانی	۲
مدیران مربوطه	پیگیری اجرای پروژه، بررسی نتایج و تدوین گزارشات سوابق مدیریت تغییرات	۳
رئیس طرح و برنامه	بررسی اثربخشی اقدامات مدیریت تغییرات، صحت گذاری تغییرات و تعیین راهکارهای قابل انجام در شرایط لازم	۴



نمودار گردش کار فرایند

فرایند اجرا و ارزیابی تغییرات - ویرایش ۰۰

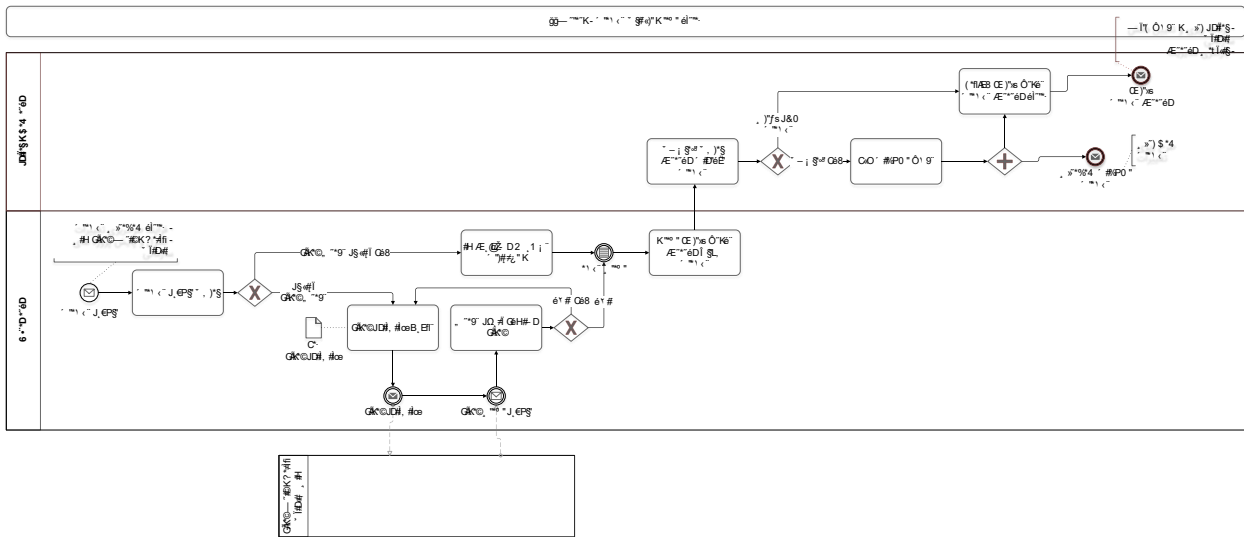

موانع و مشکلات فرایند



عوامل بحرانی موفقیت فرایند



--

نقاط قابل بهبود فرایند



۱- پیاده سازی و اجرای کامل فرایند اجرا و ارزیابی تغییرات در سازمان