

	<b>مشخصات فرایند</b>		
	بررسی عملکرد نمایندگان		<b>عنوان فرایند</b>
	PI-AG-04-00		<b>شماره فرایند</b>
	۱۴۰۳/۰۷/۱۴		<b>تاریخ تنظیم اولیه</b>
	۰۰		<b>شماره ویرایش</b>

<b>سوابق بازنگری فرایند</b>		
مستندات، سوابق و گزارش های مرتبط		<b>تاریخ بازنگری</b>
--		--

			
<b>تصویب کننده</b>	<b>تأیید کننده</b>	<b>تهیه کننده</b>	<b>سمت</b>
مدیر عامل	مدیر توسعه کسب و کار	مدیر طرح و برنامه	نام و نام خانوادگی
مرتضی ترابی	عبدالله پاک سرشت	امیرحسین چرمچی	امضا

<b>نوع فرایند</b>		
<input type="checkbox"/> پشتیبانی <input type="checkbox"/> مدیریتی <input checked="" type="checkbox"/> اصلی		
<b>محدوده فرایند</b>		
امور نمایندگان- مالی - بازرسی		
<b>هدف فرایند</b>		
کارکرد بهتر نمایندگی ها		
 ناظر	 مجری	 مالک
مدیر طرح و برنامه	امور نمایندگان	توسعه کسب و کار

ورودی فرایند 			
شرح ورودی	ورودی از	ابزار ارتباط	دوره ارتباط
بررسی عملکرد نمایندگان در استان	کارگروه تصمیم گیری	کاغذی	ماهانه
خروجی فرایند 			
شرح خروجی	خروجی به	ابزار ارتباط	دوره ارتباط
جذب نمایندگی	کارگروه تصمیم گیری	کاغذی	ماهانه
گزارش مذاکره با نمایندگی	نیروی مقیم در شهرستان	کاغذی	ماهانه
ادامه مدل نمایندگی	نمایندگی شهرستان	کاغذی	ماهانه

سنجه ها 					
شاخص اثربخشی فرایند	واحد سنجش	معیار	دوره پایش	مسئول پایش و اندازه گیری	نحوه اندازه گیری
تعداد درخواست های نمایندگی/تعداد درخواست تایید شده	عدد	≈ ۱	ماهانه	طرح و برنامه	-

فهرست فرم ها / رویه ها و دستورالعمل های مرتبط 			
ردیف	شرح	شماره مستند	نوع سند
۱	اطلاعات پیشرفت نمایندگان	--	فرم
۲	نقشه تراکم مشتریان	-	نقشه

منابع مورد نیاز 
منابع انسانی، تجهیزات اداری، نرم افزار اتوماسیون اداری، سیستم کامپیوتر و پرینتر، تجهیزات تماس، اینترنت

شرح فعالیت ها 		
ردیف	شرح	مسئولیت
۱	بررسی عملکرد نمایندگان و گزارشات آنها به کارگروه تصمیم گیری	امور نمایندگی ها
۲	توسعه کسب و کار	توسعه کسب و کار



WF-Ag-03-00 Ósél'íEí ('ñíEÉ', )'S

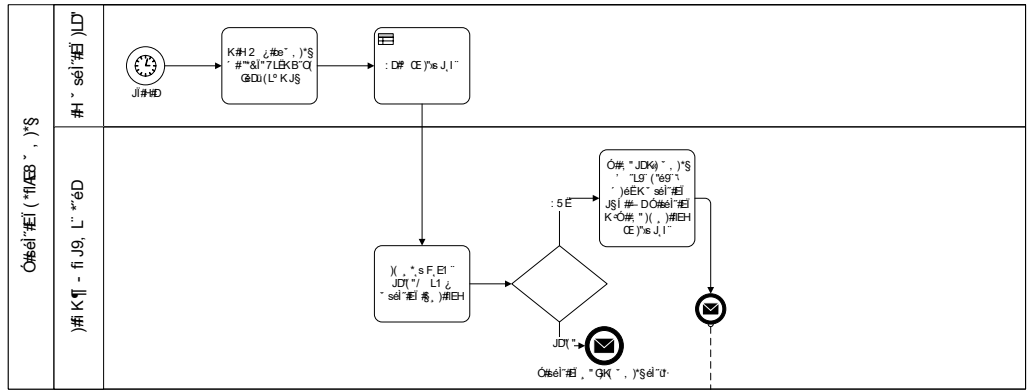

WF-Ag-04-00 Ósél'íEí ( )LD( , \*s F,EI " éí'í'

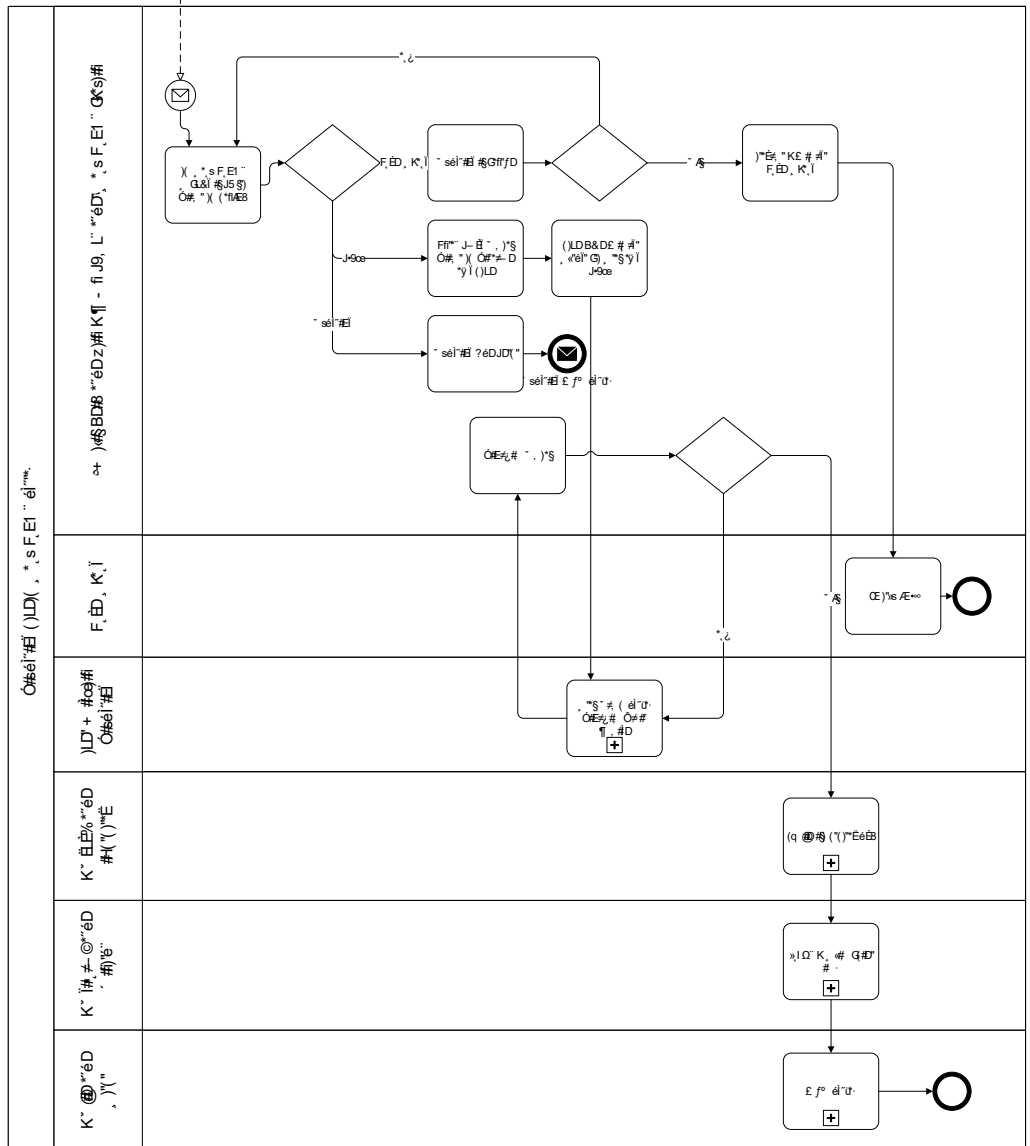

--

موانع و مشکلات فرایند



-
---

عوامل بحرانی موفقیت فرایند



ساختمان نامناسب- مکان نامناسب- تجهیز نامناسب - نپذیرفتن نمایندگی

نقاط قابل بهبود فرایند



-
---