





	مشخصات فرایند		
	تعریف و توسعه استراتژی های سازمان		عنوان فرایند
	PI-BD-00-00		شماره فرایند
	۱۴۰۳/۰۶/۰۸		تاریخ تنظیم اولیه
	**		شماره ویرایش

سوابق بازنگری فرایند		
مستندات، سوابق و گزارش های مرتبط		تاریخ بازنگری
--		--

تصویب کننده	تأیید کننده	تهیه کننده	
مدیر عامل	مدیر طرح و برنامه	مدیر طرح و برنامه	سمت
مرتضی ترابی	امیرحسین چرمچی	امیرحسین چرمچی	نام و نام خانوادگی
			امضا

نوع فرایند		
اصلي <input type="checkbox"/> مدیریتی <input checked="" type="checkbox"/> پشتیبانی <input type="checkbox"/>		
محدوده فرایند		
تعریف و توسعه کلیه استراتژی های سازمان		
هدف فرایند		
تعیین چگونگی تحلیل شرایط بالفعل و بالقوه سازمان، تعریف، اولویت بندی و ابلاغ استراتژی های سازمان		
 ناظر	 مجری	 مالک
مدیر عامل	مدیر طرح و برنامه	طرح و برنامه

ورودی فرایند			
			
شرح ورودی	ورودی از	ابزار ارتباط	دوره ارتباط
نقاط ضعف و قوت	واحدهای سازمانی	ماتریس تحلیل عوامل درون سازمانی و برون سازمانی - سند کاغذی	سالانه
تهدیدها و فرصت ها	ذینفعان سازمان	ماتریس تحلیل عوامل درون سازمانی و برون سازمانی - سند کاغذی	سالانه
نیازها و انتظارات	ذینفعان سازمان	ماتریس تحلیل عوامل درون سازمانی و برون سازمانی - سند کاغذی	سالانه
نتایج اجرایی اقدامات راهبردی	-فرایند جاری سازی، پایش و اندازه گیری اهداف راهبردی	سند کاغذی / الکترونیکی	ماهانه
نتایج اجرایی پروژه های سازمانی	فرایند کنترل و پایش پروژه های سازمانی	سند کاغذی / الکترونیکی	---
الزامات، قوانین، نیازها و انتظارات ذینفعان	فرایند مدیریت شناسایی و ارزیابی انطباق با قوانین و مقررات	سند کاغذی / الکترونیکی	---
خروجی فرایند			
			

شرح خروجی	خروجی به	ابزار ارتباط	دوره ارتباط
سند استراتژیک سازمان	- فرایند جاری سازی، پایش و اندازه گیری اقدامات راهبردی - فرایند شناسایی، ارزیابی و مدیریت ریسک - فرایند برنامه ریزی و تعیین دانش سازمانی - فرایند مدیریت شناسایی و ارزیابی انطباق با قوانین و مقررات	نرم افزار اتوماسیون اداری	سالیانه

سنجه ها 					
شاخص اثربخشی فرایند	واحد سنجش	معیار	دوره پایش	مسئول پایش و اندازه گیری	نحوه اندازه گیری
تعداد اهداف طرحریزی شده در جهت تحقق نیازها و انتظارات	عدد		سالیانه	طرح و برنامه	تعداد اهداف طرحریزی شده در جهت تحقق نیازها و انتظارات ثبت شده در سند استراتژیک سازمان
میانگین نفرساعت کارشناسی جهت طرح ریزی اهداف استراتژیک	عدد		سالیانه	طرح و برنامه	نفرساعت کارشناسی در جلسات طرح ریزی اهداف استراتژیک
تعداد اهداف استراتژیک تعریف شده	عدد		سالیانه	طرح و برنامه	تعداد اهداف استراتژیک ثبت شده در سند استراتژی سازمان

فهرست فرم‌ها / رویه‌ها و دستورالعمل‌های مرتبط



ردیف	شرح	شماره مستند	نوع سند
۱	سند استراتژیک سازمان	--	سند
۲	ماتریس تحلیل عوامل درون سازمانی و برون سازمانی	--	ماتریس
۳	فرم صورتجلسه	--	فرم

منابع مورد نیاز



منابع انسانی، تجهیزات اداری، نرم افزار اتوماسیون اداری، اتاق جلسات، سیستم کامپیوتر و پرینتر، تجهیزات ارتباطی، اینترنت

شرح فعالیت ها



ردیف	شرح	مسئولیت ها
۱	بررسی و بروزرسانی مأموریت و چشم انداز سازمان با توجه به وضعیت موجود در سازمان	کمیته استراتژی
۲	بررسی و تحلیل عوامل درون سازمانی موثر بر جهت گیری استراتژی سازمان	کمیته استراتژی
۳	بررسی و تحلیل عوامل برون سازمانی موثر بر جهت گیری استراتژی سازمان	کمیته استراتژی
۴	بررسی و تحلیل نیازها و انتظارات ذینفعان موثر بر جهت گیری استراتژی سازمان	کمیته استراتژی
۵	تعیین و اولویت بندی اهداف بلندمدت، میان مدت و کوتاه مدت	کمیته استراتژی
۶	تعیین و اولویت بندی استراتژی های سازمان	کمیته استراتژی
۷	تعیین و اولویت بندی ابتکارات استراتژی سازمان، بودجه بندی و تخصیص منابع	کمیته استراتژی
۸	بررسی، بازنگری و ابلاغ اهداف استراتژی سازمان	مدیر عامل هیئت مدیره

نمودار گردش کار فرایند



فرایند تعریف و توسعه استراتژی سازمان - ویرایش ۰۰

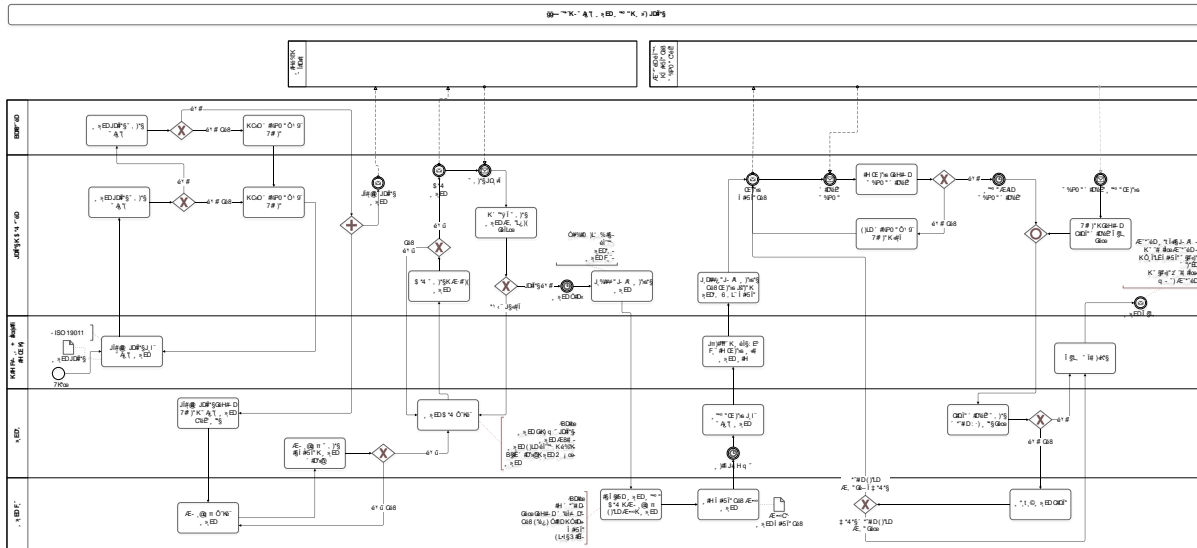

موانع و مشکلات فرایند



۱- اجرایی نشدن مطالعات استراتژی در سازمان

عوامل بحرانی موفقیت فرایند



۲- شناسایی و بروزآوری به هنگام سند استراتژیک با توجه به تغییرات محیط داخلی و بیرونی

نقاط قابل بهبود فرایند



۱- جاری سازی کامل فرایند تعریف و توسعه استراتژی در سازمان