

	مشخصات فرایند		
	تعیین نحوه خرید		عنوان فرایند
	PI-Su-02-00		شماره فرایند
	۱۴۰۳/۰۶/۲۸		تاریخ تنظیم اولیه
	۰۰		شماره ویرایش

سوابق بازنگری فرایند		
مستندات، سوابق و گزارش‌های مرتبط		تاریخ بازنگری
--		--

تأیید کننده	تأیید کننده	تهیه کننده		
مدیر پشتیبانی	مدیر سفارشات	مدیر سفارشات		سمت
				نام و نام خانوادگی
			امضا	

نوع فرایند		
<input checked="" type="checkbox"/> اصلی <input type="checkbox"/> مدیریتی <input type="checkbox"/> پشتیبانی		
محدوده فرایند		
تعیین نحوه کلیه خریدهای موجود در شرکت		
هدف فرایند		
تشریح کلیه فعالیت‌های مربوط به تعیین نحوه خریدهای موجود در شرکت		
		
ناظر	مجری	مالک
مدیر مالی	مدیر سفارشات	مدیر سفارشات

ورودی فرایند 			
شرح ورودی	ورودی از	ابزار ارتباط	دوره ارتباط
درخواست خرید	فرایند برنامه ریزی سفارشات	نرم افزار راهکاران	-
فرم SPA	فرایند برنامه ریزی سفارشات	نرم افزار اتوماسیون اداری	-
اطلاعات تکمیلی درخواست خرید	واحد درخواست کننده	نرم افزار اتوماسیون اداری	-
خروجی فرایند 			
شرح خروجی	خروجی به	ابزار ارتباط	دوره ارتباط
نتایج پذیرش/رد درخواست خرید	واحد درخواست کننده	نرم افزار اتوماسیون اداری	-
ابلاغیه خرید	فرایند انتخاب تأمین کننده و خرید	نرم افزار اتوماسیون اداری	-

سنجشها 					
شاخص اثربخشی فرایند	واحد سنجش	معیار	دوره پایش	مسئول پایش و اندازه گیری	نحوه اندازه گیری
متوسط مدت زمان رسیدگی و تعیین نحوه خرید	روز		شش ماهه	رئیس سفارشات	مجموع فاصله زمانی بین دریافت درخواست و تعیین نحوه خرید بر تعداد کل درخواست های رسیده

فهرست فرم‌ها/ رویه‌ها و دستورالعمل‌های مرتبط 			
ردیف	شرح	شماره مستند	نوع سند
۱	درخواست خرید	--	فرم
۲	فرم SPA	--	فرم
۳	آیین نامه معاملات	--	آیین نامه



منابع مورد نیاز

منابع انسانی (اعضای کمیسیون معاملات و کمیته خرید، کارشناس خرید)، دفتر کاری و ملزومات اداری، سیستم کامپیوتر و پرینتر، نرم افزار اتوماسیون اداری، نرم افزار حسابداری



شرح فعالیت‌ها

ردیف	شرح	مسئولیت
۱	بررسی درخواست های خرید در سطوح جزئی، متوسط، عمده و کلان	معاونت درخواست کننده
۲	بررسی درخواست های خرید جزئی و متوسط	کمیته خرید
۳	پیگیری دریافت اطلاعات تکمیلی درخواست های خرید	مدیر درخواست کننده
۴	بررسی درخواست ترک تشریفات	مدیر عامل
۵	بررسی درخواست های خرید عمده و کلان	کمیسیون معاملات
۶	بررسی درخواست های کلان	هیئت مدیره
۷	پیگیری اخذ مجوز ترک تشریفات، کمیسیون معاملات و هیئت مدیره	کارشناس خرید



نمودار گردش کار فرایند

فرایند تعیین نحوه خرید - ویرایش ...

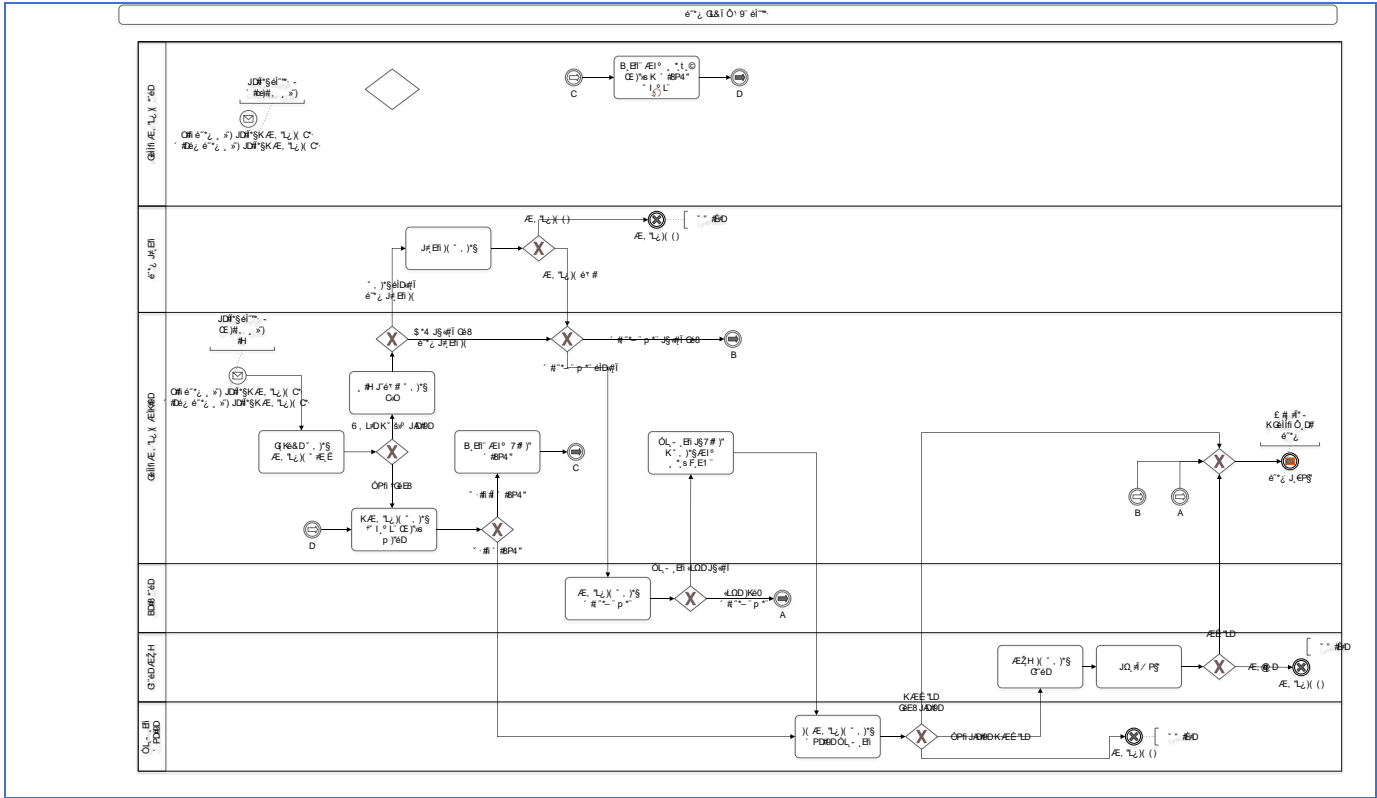

موانع و مشکلات فرایند



- طولانی بودن زمان تعیین نحوه خرید (طولانی شدن زمان تامین)
- برخی از فعالیت های لازم جهت آماده سازی ضوابط درخواست در این فرایند، در فرایند انتخاب و خرید تکرار می شود.

عوامل بحرانی موفقیت فرایند



- ایجاد الگوی مناسب جهت تهیه ضوابط با هدف حذف دوباره کاری ها در جلسات تعیین نحوه خرید.

نقاط قابل بهبود فرایند



- ایجاد مکانیزم مناسبی جهت تعامل تدارکات و واحدهای فنی سازمان در خصوص فرایندهای تامین