





	مشخصات فرایند 	
	عنوان فرایند	تهیه و تجزیه و تحلیل گزارشات مالی
	شماره فرایند	PI-Fi-08-00
	تاریخ تنظیم اولیه	۱۴۰۳/۰۶/۲۶
	شماره ویرایش	۰۰

سوابق بازنگری فرایند 	
تاریخ بازنگری	مستندات، سوابق و گزارش‌های مرتبط
--	--

		
تهیه کننده	تأیید کننده	تأیید کننده
حسابداری	مدیر امور مالی و اداری	مدیر عامل
سمت		مرتضی ترابی
نام و نام خانوادگی		
امضا		

نوع فرایند	
<input checked="" type="checkbox"/> پشتیبانی <input type="checkbox"/> مدیریتی <input type="checkbox"/> اصلی	
محدوده فرایند	
تهیه و تجزیه و تحلیل کلیه گزارشات مالی در شرکت	
هدف فرایند 	
تشریح روند تهیه و تجزیه و تحلیل گزارشات مالی در شرکت	

	ناظر		مجری		مالک
	خزانه داری		کارشناس حسابداری		مدیر امور مالی و اداری

ورودی فرایند 

شرح ورودی	ورودی از	ابزار ارتباط	دوره ارتباط
درخواست گزارش مالی	واحدهای سازمانی	اتوماسیون اداری	--
اسناد حسابداری	ثبت اسناد مالی و پرداخت ها	سیستم مکانیزه حسابداری	--
ماتریس گزارش دهی مالی	تهیه و تجزیه و تحلیل گزارشات مالی	سند کاغذی	--

خروجی فرایند 

شرح خروجی	خروجی به	ابزار ارتباط	دوره ارتباط
گزارش مالی	- واحدهای سازمانی -گیرندگان گزارش	اتوماسیون اداری کاغذی	طبق ماتریس گزارش دهی
تجزیه و تحلیل عملکرد مالی	-امور سرمایه گذاری -ذینفعان سازمان	اتوماسیون اداری کاغذی	--

سنجه‌ها 

شاخص اثربخشی فرایند	واحد سنجش	معیار	دوره پایش	مسئول پایش و اندازه گیری	نحوه اندازه گیری
میانگین زمان شناسایی و رفع مغایرت های بانکی	روز	۱	سه ماهه	حسابداری	میانگین زمان شناسایی مغایرت ها تا زمان رفع مغایرت ها

فهرست فرم‌ها/ روبه‌ها و دستورالعمل‌های مرتبط 

ردیف	شرح	شماره مستند	نوع سند
۱	ماتریس گزارش دهی	--	ماتریس
۲	گزارشات مالی	--	گزارش

فرم	--	سند حسابداری	۳
-----	----	--------------	---

منابع مورد نیاز 	
منابع انسانی (مدیر حسابداری، کارشناس حسابداری)، نرم افزار حسابداری، سیستم کامپیوتر و پرینتر، تجهیزات اداری	

شرح فعالیت‌ها 		
ردیف	شرح	مسئولیت
۱	دریافت و بررسی درخواست گزارش مالی	مدیر امور مالی و اداری
۲	بررسی گزارش درخواستی و اطلاعات موجود و امکان سنجی تهیه گزارش	حسابداری
۳	بررسی، تدوین و ارائه گزارش مالی مربوطه	حسابداری
۴	بررسی گزارش مربوطه و انجام اصلاحات مورد نیاز	حسابداری
۶	بررسی گزارش مربوطه و انجام اصلاحات مورد نیاز و ارسال به درخواست کننده و سایر ذینفعان	مدیر امور مالی و اداری

نمودار گردش کار فرایند



فرایند تهیه و تجزیه و تحلیل گزارشات مالی - ویرایش ۰۰

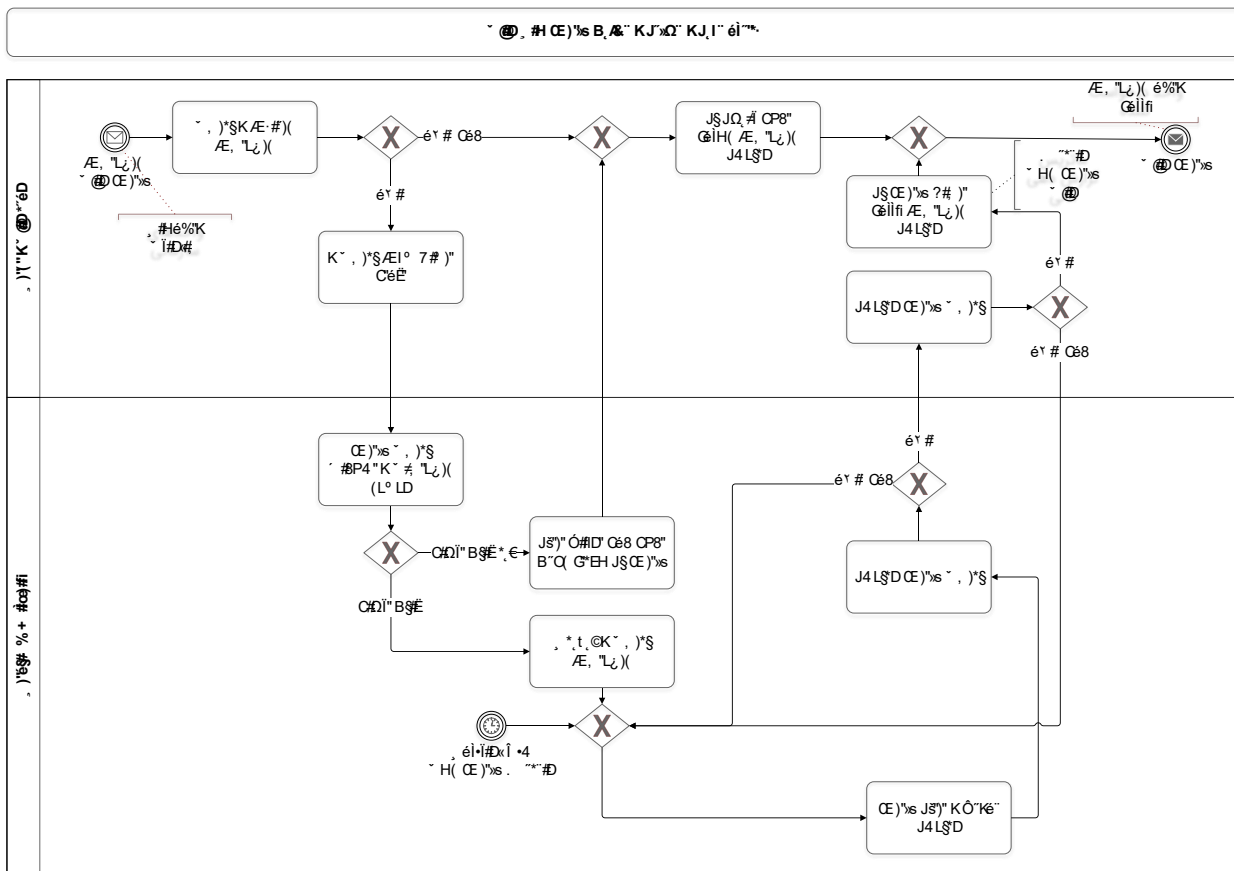

موانع و مشکلات فرایند



- عدم امکان تهیه برخی از گزارشات مالی مورد نیاز واحدها به دلیل عدم ارتباط بین کدینگ حسابداری و کدینگ پروژه ها

عوامل بحرانی موفقیت فرایند



-

نقاط قابل بهبود فرایند



- تدوین و بکارگیری ماتریس گزارش دهی

