

	مشخصات فرایند 	
	عنوان فرایند	خرید خارجی
	شماره فرایند	PI-Su-04-00
	تاریخ تنظیم اولیه	۱۴۰۳/۰۶/۲۸
	شماره ویرایش	۰۰

سوابق بازنگری فرایند 	
تاریخ بازنگری	مستندات، سوابق و گزارش‌های مرتبط
--	--

		
سمت	تهیه کننده	تأیید کننده
نام و نام خانوادگی	مدیر سفارشات	مدیر پشتیبانی
امضا	مدیر مالی واداری	تأیید کننده

نوع فرایند		
<input checked="" type="checkbox"/> اصلی <input type="checkbox"/> مدیریتی <input type="checkbox"/> پشتیبانی		
محدوده فرایند		
انجام کلیه عملیات خرید از تامین کننده خارجی		
هدف فرایند 		
تشریح فعالیت های مربوط به نحوه انجام خرید خارجی		
 ناظر	 مجری	 مالک
مدیر مالی واداری	مدیر سفارشات	مدیر سفارشات

ورودی فرایند 			
شرح ورودی	ورودی از	ابزار ارتباط	دوره ارتباط
اسناد جهت انجام خرید	فرایند انتخاب تامین کننده و خرید	سند کاغذی/نرم افزار اتوماسیون اداری	--
تاییدیه ثبت سفارش	وزارت بازرگانی	سند کاغذی	--
تاییدیه گشایش اعتبار	تامین کننده	سند کاغذی	--
اعلام وصول کالا	دستگاه نظارت	سند کاغذی/نرم افزار اتوماسیون اداری	--
خروجی فرایند 			
شرح خروجی	خروجی به	ابزار ارتباط	دوره ارتباط
اسناد جهت گشایش اعتبار	بانک عامل	سند کاغذی	--
اسناد حمل	بانک عامل	سند کاغذی	--

سنجه‌ها 					
شاخص اثربخشی فرایند	واحد سنجش	معیار	دوره پایش	مسئول پایش و اندازه‌گیری	نحوه اندازه‌گیری
مدت زمان ترخیص از گمرک	روز		شش ماهه	مدیر سفارشات	فاصله زمانی بین زمان وصول و ترخیص از گمرک

فهرست فرم‌ها / رویه‌ها و دستورالعمل‌های مرتبط 			
ردیف	شرح	شماره مستند	نوع سند
۱	پروفرما	--	فرم
۲	ثبت سفارش	--	فرم
۳	فرم گشایش اعتبار	--	فرم

منابع مورد نیاز 
منابع انسانی (دبیر کمیسیون معاملات، کارشناس خرید، کارشناس انبارها و سفارشات، کارپرداز)، دفتر کاری، سیستم کامپیوتر و پرینتر، نرم افزار اتوماسیون اداری، نرم افزار حسابداری

شرح فعالیت‌ها 

ردیف	شرح	مسئولیت
۱	دریافت پروفرما تهیه اسناد مورد نیاز و مراجعه به وزارت بازرگانی و ثبت سفارش و ارسال مدارک جهت گشایش اعتبار اسنادی	مسئول خرید
۲	دریافت مدارک و ارجاع جهت اجرا	مدیر مالی و اداری
۳	مراجعه به بانک و انجام امور مربوطه و پیگیری رفع نواقص و دریافت نتیجه گشایش اعتبار	مدیر مالی و اداری
۴	مشاهده اسناد گشایش اعتبار و اعلام به مدیر سفارشات و تدارکات	مدیر مالی و اداری
۵	اعلام تاییدیه گشایش اعتبار به تامین کننده	حسابدار
۶	انجام بیمه حمل و ارجاع مدارک	مسئول خرید
۷	مشاهده و ارجاع تاییدیه وصول گمرک و ارجاع جهت پیگیری ترخیص	مدیر پشتیبانی و تدارکات
۸	مشاهده اسناد حمل و ارجاع جهت پرداخت	مدیر مالی و اداری
۹	انجام امور گمرکی و ترخیص	مسئول خرید

نمودار گردش کار فرایند



فرایند انتخاب تامین کننده و خرید - ویرایش ۰۰

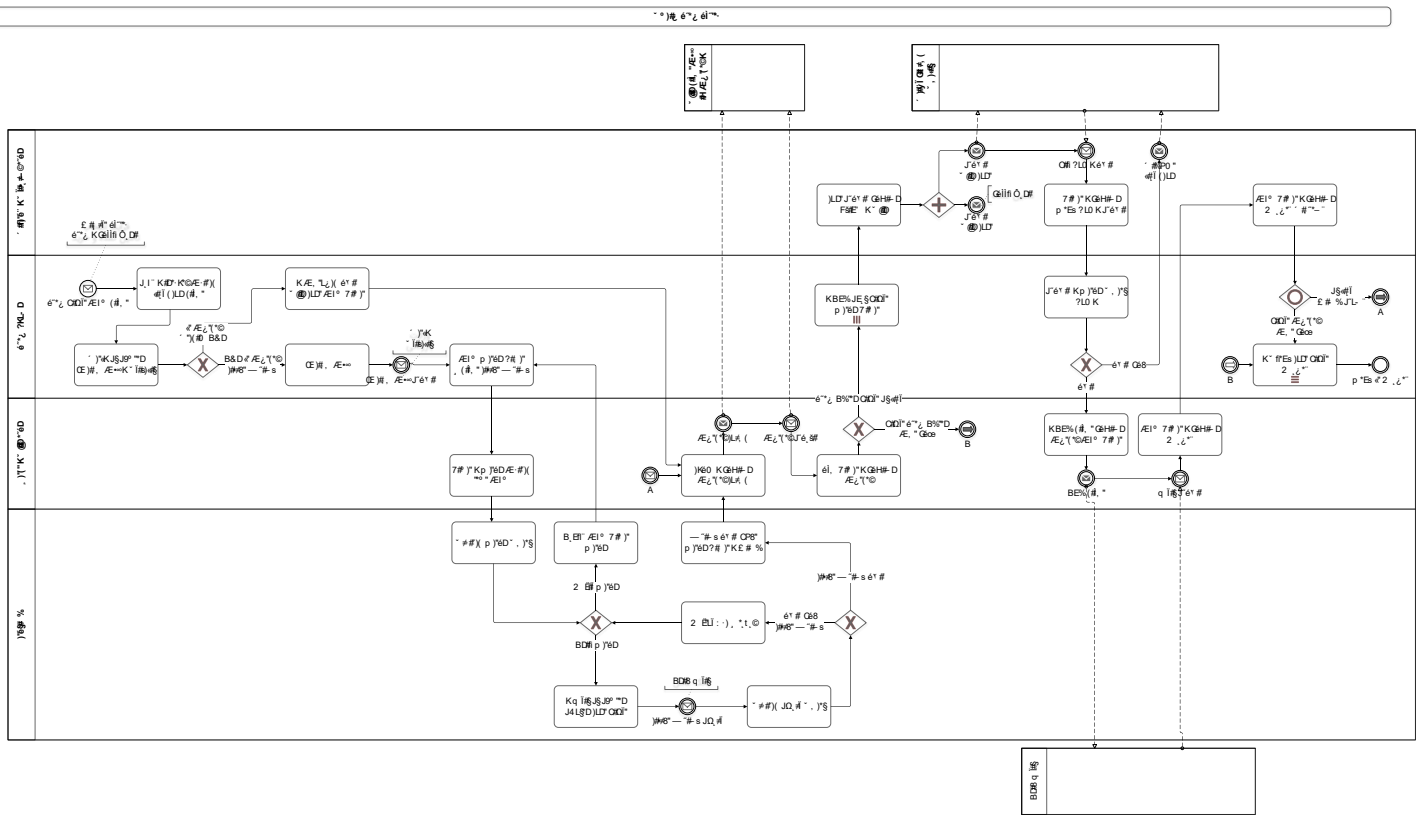

موانع و مشکلات فرایند



- محدودیت های ارتباط با بانک ها و مراکز اقتصادی خارج از کشور

عوامل بحرانی موفقیت فرایند



- درجه آزادی سازمان در انتخاب تامین کنندگان خارجی

نقاط قابل بهبود فرایند

