

	مشخصات فرایند		
	درخواست اعطای نمایندگی		عنوان فرایند
	PI-AG-01-00		شماره فرایند
	۱۴۰۳/۰۶/۱۲		تاریخ تنظیم اولیه
	۰۰		شماره ویرایش

سوابق بازنگری فرایند		
مستندات، سوابق و گزارش های مرتبط		تاریخ بازنگری
--		--

			
تصویب کننده	تأیید کننده	تهیه کننده	سمت
مدیر عامل	مدیر توسعه کسب و کار	مدیر طرح و برنامه	نام و نام خانوادگی
مرتضی ترابی	عبدالله پاک سرشت	امیرحسین چرمچی	امضا

نوع فرایند		
<input type="checkbox"/> پشتیبانی <input type="checkbox"/> مدیریتی <input checked="" type="checkbox"/> اصلی		
محدوده فرایند		
امور نمایندگان		
هدف فرایند		
اعطای نمایندگی به متقاضیان		
 ناظر	 مجری	 مالک
مدیر طرح و برنامه	امور نمایندگان	توسعه کسب و کار

ورودی فرایند 			
شرح ورودی	ورودی از	ابزار ارتباط	دوره ارتباط
درخواست نمایندگی	متقاضی	کاغذی	ماهانه
خروجی فرایند 			
شرح خروجی	خروجی به	ابزار ارتباط	دوره ارتباط
پذیرش و دریافت اطلاعات	امور شعب و نمایندگی	کاغذی	ماهانه
گزارش درخواستهای نمایندگی پذیرفته نشده	امور شعب و نمایندگی	کاغذی	ماهانه

سنجه ها 					
شاخص اثربخشی فرایند	واحد سنجش	معیار	دوره پایش	مسئول پایش و اندازه گیری	نحوه اندازه گیری
تعداد درخواست های نمایندگی/تعداد درخواست تایید شده	عدد	≈ ۱	ماهانه	طرح و برنامه	-
تعداد درخواستی ثبت شده/تعداد درخواستی بررسی شده	عدد	≈ ۱	ماهانه	طرح و برنامه	-

فهرست فرم ها / رویه ها و دستورالعمل های مرتبط 			
ردیف	شرح	شماره مستند	نوع سند
۱	قوانین عمومی و خصوصی اعطای نمایندگی	--	رویه
۳	اطلاعات نمایندگان	-	فرم

منابع مورد نیاز 
منابع انسانی، تجهیزات اداری، نرم افزار اتوماسیون اداری، سیستم کامپیوتر و پرینتر، تجهیزات تماس، اینترنت

شرح فعالیت ها 		
ردیف	شرح	مسئولیت
۱	ورود اطلاعات	متقاضی
۲	اعلام شرایط و بررسی درخواست	سایت
۳	بررسی و ثبت اطلاعات و صدور کارت	توسعه کسب و کار

نمودار گردش کار فرایند

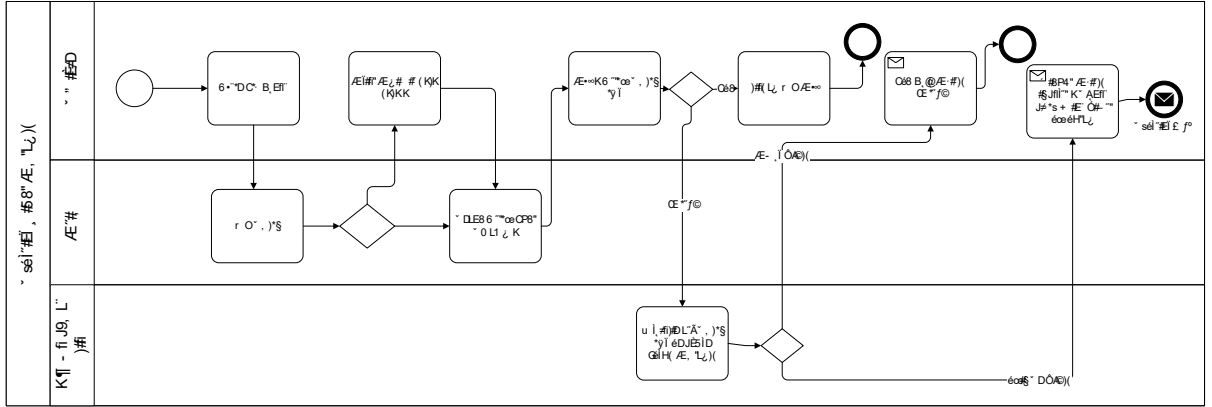

موانع و مشکلات فرایند



-

عوامل بحرانی موفقیت فرایند



زمان بررسی درخواست نمایندگی - بررسی صحیح اطلاعات متقاضی - بررسی شرایط متقاضی

نقاط قابل بهبود فرایند



-