

	<b>مشخصات فرایند</b>		
	شناسایی، ارزیابی و مدیریت پیشنهادهای سازمانی		<b>عنوان فرایند</b>
	PI-DP-11-00		<b>شماره فرایند</b>
	۱۴۰۳/۰۶/۲۴		<b>تاریخ تنظیم اولیه</b>
	۰۰		<b>شماره ویرایش</b>

<b>سوابق بازنگری فرایند</b>		
مستندات، سوابق و گزارش های مرتبط	تاریخ بازنگری	
--	--	

تصویب کننده	تأیید کننده	تهیه کننده	
مدیر عامل	مدیر طرح و برنامه	مدیر طرح و برنامه	سمت
مرتضی ترابی	امیرحسین چرمچی	امیرحسین چرمچی	نام و نام خانوادگی
			امضا

نوع فرایند		
اصلی <input type="checkbox"/> مدیریتی <input checked="" type="checkbox"/> پشتیبانی <input type="checkbox"/>		
محدوده فرایند		
شناسایی، ارزیابی و مدیریت کلیه پیشنهادهای شرکت		
هدف فرایند		
مدیریت پیشنهادهای سازمانی		
ناظر	مجری	مالک
		
مدیر طرح و برنامه	مدیر عملیات	بازرسی

ورودی فرایند				
شرح ورودی	ورودی از	ابزار ارتباط	دوره ارتباط	
پیشنهاد	پیشنهاد دهنده	نرم افزار نظام پیشنهادها	---	
اعتراض	پیشنهاد دهنده	نرم افزار نظام پیشنهادها	---	
خروجی فرایند				
شرح خروجی	خروجی به	ابزار ارتباط	دوره ارتباط	
نتیجه ارزیابی پیشنهاد	پیشنهاد دهنده	نرم افزار نظام پیشنهادها	---	
گزارش اجرا	کمیته تخصصی	نرم افزار نظام پیشنهادها	---	
صور تجلسه کمیته فنی	کمیته تخصصی	نرم افزار نظام پیشنهادها	---	
نتیجه بررسی به اعتراض	پیشنهاد دهنده	نرم افزار نظام پیشنهادها	---	
گزارش های نظام پیشنهادها	<ul style="list-style-type: none"> <li>- پیشنهاد دهنده</li> <li>- ثبت و رسیدگی به امور مالی</li> <li>- جلسات بازنگری مدیریت</li> </ul>	نرم افزار نظام پیشنهادها	---	

سنجه ها					
شاخص اثربخشی فرایند	واحد سنجش	معیار	دوره پایش	مسئول پایش و اندازه گیری	نحوه اندازه گیری
سرانه پیشنهاد سازمان	-		شش ماهه	مدیر طرح و برنامه	مطابق آیین نامه
درصد پیشنهادهای پذیرفته شده	درصد		شش ماهه	مدیر طرح و برنامه	مطابق آیین نامه
تعداد پروژه های ویژه	عدد		شش ماهه	مدیر طرح و برنامه	مطابق آیین نامه

فهرست فرم ها / روبه ها و دستورالعمل های مرتبط				
ردیف	شرح	شماره مستند	نوع سند	
۱	فرم ثبت پیشنهاد	--	فرم	
۲	فرم ثبت اعتراض	--	فرم	
۳	آیین نامه نظام پیشنهادها	--	آیین نامه	

منابع مورد نیاز	
منابع انسانی، تجهیزات اداری، نرم افزار اتوماسیون اداری، سیستم کامپیوتر و پرینتر، تجهیزات تماس، اینترنت	

شرح فعالیت ها			
ردیف	شرح	مسئولیت	
۱	ثبت پیشنهاد	پیشنهاد دهنده	
۲	بررسی اولیه پیشنهاد	کمیته تخصصی	
۳	بررسی پیشنهاد و اعلام نظر کارشناسی	کارشناس فنی	
۴	بررسی پیشنهاد در جلسه کمیته و ثبت نتیجه ارزیابی	کمیته تخصصی	

دبیرخانه مرکزی	بررسی پیشنهاد (محاسبه صرفه اقتصادی) و تدوین صورتجلسه	۵
پیشنهاد دهنده	تکمیل فرم اعتراض	۶
کمیته تخصصی	بررسی اعتراض و اعلام نتیجه	۷
کمیته تخصصی	بررسی اجرائیات	۸
مالی واداری	کنترل و صحه گذاری بر اجرای پیشنهاد	۹
کارشناس سیستم ها و روش ها	بررسی و صحه گذاری دستاردها	۱۰
طرح و برنامه	بررسی و صحه گذاری دستاردها	۱۱
مالی واداری	جمع بندی نتایج و تهیه گزارشات مرتبط	۱۲

### نمودار گردش کار فرایند



فرایند شناسایی، ارزیابی و مدیریت پیشنهادهای سازمانی - ویرایش ۰۰

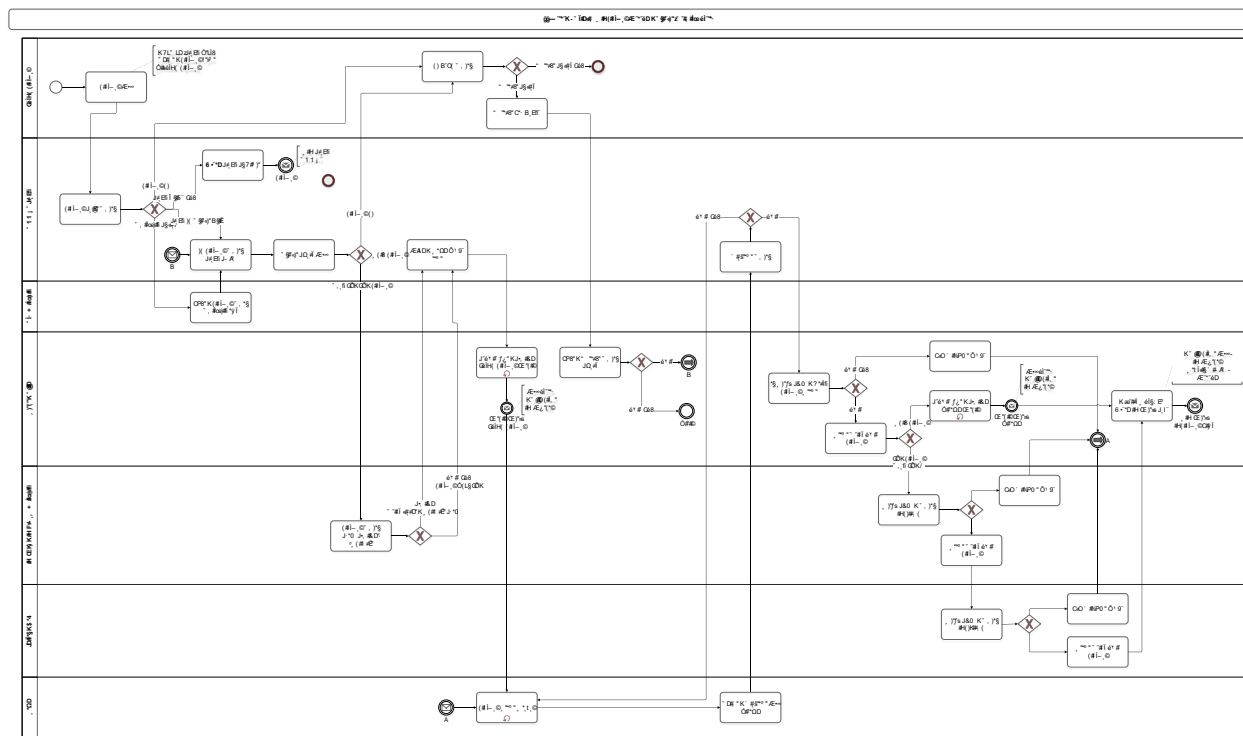

### موانع و مشکلات فرایند



### عوامل بحرانی موفقیت فرایند



- ایجاد انگیزش و جلب مشارکت کارکنان در نظام پیشنهادها

### نقاط قابل بهبود فرایند



- ایجاد ارتباط و یکپارچگی نظام پیشنهادها با مدیریت دانش