



	مشخصات فرایند		
	مدیریت دسترسی به سیستم‌های اطلاعاتی		عنوان فرایند
	PI-IT-08-00		شماره فرایند
	۱۴۰۳/۰۶/۱۲		تاریخ تنظیم اولیه
	۰۰		شماره ویرایش

سوابق بازنگری فرایند		
مستندات، سوابق و گزارش‌های مرتبط		تاریخ بازنگری
--		--

تأیید کننده	تأیید کننده	تهیه کننده	
مدیر عامل	مدیر فنی	مدیر طرح و برنامه	سمت
مرتضی ترابی		امیرحسین چرمچی	نام و نام خانوادگی
			امضا

نوع فرایند		
<input checked="" type="checkbox"/> پشتیبانی <input type="checkbox"/> مدیریتی <input type="checkbox"/> اصلی		
محدوده فرایند		
مدیریت دسترسی به تمامی سیستم‌های اطلاعاتی سازمان و مدیریت درگاه‌های ارتباطی در شرکت		
هدف فرایند		
تعیین چگونگی مدیریت دسترسی به سیستم‌های اطلاعاتی سازمان در شرکت		
		
ناظر	مجری	مالک
مدیر طرح و توسعه	مدیر فنی	مدیر فنی

ورودی فرایند 			
شرح ورودی	ورودی از	ابزار ارتباط	دوره ارتباط
درخواست ایجاد دسترسی به سیستم‌های اطلاعاتی سازمان	واحدهای سازمانی	اتوماسیون اداری	--
رونوشت نامه شروع همکاری	منابع انسانی	اتوماسیون اداری	--
درخواست قطع یا محدودیت دسترسی‌ها	حراست / منابع انسانی	اتوماسیون اداری	--
درخواست اختصاص اینترنت	واحدهای سازمانی	اتوماسیون اداری	--
خروجی فرایند 			
شرح خروجی	خروجی به	ابزار ارتباط	دوره ارتباط
User name & Password	درخواست کننده / کاربر	اتوماسیون اداری	--
پاسخ قطع دسترسی	واحد درخواست کننده	اتوماسیون اداری	--
فهرست بروز آوری شده دسترسی‌ها	کارشناس فناوری اطلاعات	فایل الکترونیک	--

سنجش‌ها 					
شاخص اثربخشی فرایند	واحد سنجش	معیار	دوره پایش	مسئول پایش و اندازه‌گیری	نحوه اندازه‌گیری
میانگین زمان ایجاد / بروزسانی / حذف دسترسی	روز	۱	سه ماهه	کارشناس فناوری اطلاعات	میانگین زمان دریافت درخواست تا پاسخ (ارائه دسترسی / قطع دسترسی) (دسترسی)
فهرست فرم‌ها / رویه‌ها و دستورالعمل‌های مرتبط 					
ردیف	شرح	شماره مستند	نوع سند		
۱	دستورالعمل ایجاد سطح دسترسی	---	دستورالعمل		
۲	فهرست دسترسی‌ها	---	فهرست		
۳	فرم درخواست دسترسی	---	فرم		

منابع مورد نیاز 
تجهیزات اداری، کامپیوتر، اینترنت، کد نویس نرم افزار

شرح فعالیت‌ها



ردیف	شرح	مسئولیت
۱	دریافت و بررسی درخواست‌های مرتبط با ایجاد/حذف دسترسی	مدیر فنی
۲	استعلام از مدیر مربوطه جهت تعیین دقیق دسترسی‌ها	مدیر فنی
۳	بررسی درخواست و تعیین نوع سرویس	مدیر فنی
۴	ساخت User name & Password و ایجاد/قطع دسترسی	کارشناس فناوری اطلاعات
۵	بروز آوری فهرست دسترسی‌ها	کارشناس فناوری اطلاعات

نمودار گردش کار فرایند



فرایند مدیریت دسترسی به سیستم‌های اطلاعاتی - ویرایش ۰۰

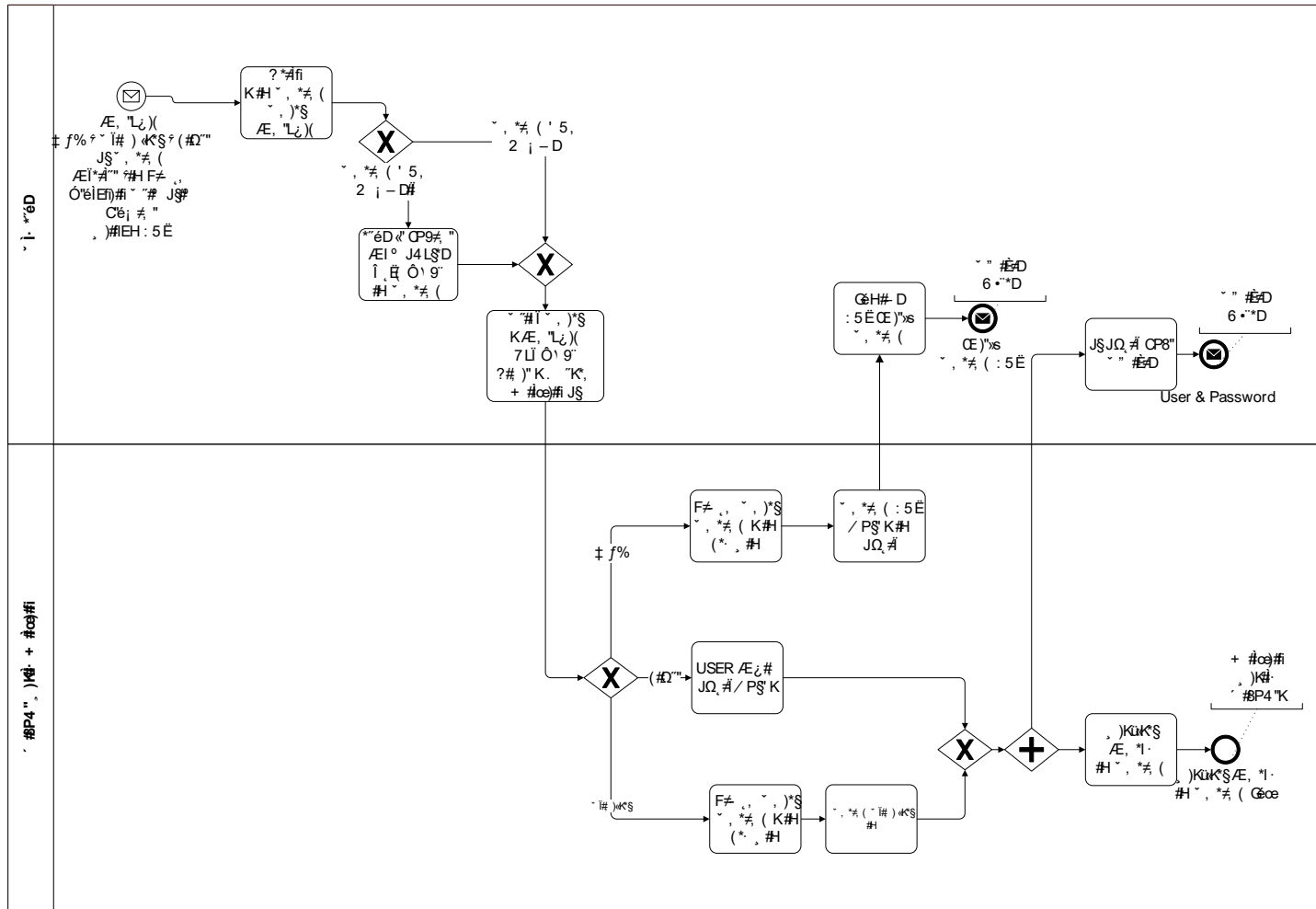

موانع و مشکلات فرایند



- ۱- تدوین نشدن دستورالعمل سطح دسترسی
- ۲- یکپارچه نبودن دسترسی به سیستم‌های اطلاعاتی
- ۳- یکسان نبودن پلتفرم نرم افزارها

عوامل بحرانی موفقیت فرایند



- ۱- مدیریت کامل دسترسی‌ها
- ۲- تلاش در جهت ایجاد یکپارچگی بین نرم افزارها و دسترسی یکپارچه

نقاط قابل بهبود فرایند



- ۱- تدوین دستورالعمل سطح دسترسی‌ها
- ۲- بروزرسانی تمامی دسترسی‌ها