

 motamedema.ir	مشخصات فرایند		
	مدیریت پروژه	عنوان فرایند	
	PI-DP-14-00	شماره فرایند	
	۱۴۰۳/۰۶/۲۴	تاریخ تنظیم اولیه	
	۰۰	شماره ویرایش	

سوابق بازنگری فرایند		
مستندات، سوابق و گزارش های مرتبط	تاریخ بازنگری	
--	--	

تصویب کننده	تأیید کننده	تهیه کننده	
مدیر عامل	مدیر طرح و برنامه	مدیر طرح و برنامه	سمت
مرتضی ترابی	امیرحسین چرمچی	امیرحسین چرمچی	نام و نام خانوادگی
			امضا

نوع فرایند
<input checked="" type="checkbox"/> پشتیبانی <input type="checkbox"/> مدیریتی <input type="checkbox"/> اصلی
محدوده فرایند

کل سازمان		
هدف فرایند		
پیشبرد اهداف شرکت, انجام کارهای موردی		
ناظر	مجری	مالک
		
مدیر سیستم ها و روش ها	مدیر اجرایی	مدیر اجرایی

ورودی فرایند				
شرح ورودی	ورودی از	ابزار ارتباط	دوره ارتباط	
نتایج جلسه پیشین	سازمان	سند کاغذی	زمان برگزاری جلسات	
صورت جلسه برای انجام مورد	اجرایی	سند کاغذی/ الکترونیکی	زمان برگزاری جلسات	
مدیریت پروژه	فرآیند کنترل و پایش پروژه های سازمانی	سند کاغذی/ الکترونیکی	--	
خروجی فرایند				
شرح خروجی	خروجی به	ابزار ارتباط	دوره ارتباط	
گزارش انجام کار	سیستم ها و روشها	سند کاغذی/ الکترونیکی	ماهانه	

سنجه ها						
شاخص اثربخشی فرایند	واحد سنجش	معیار	دوره پایش	مسئول پایش و اندازه گیری	نحوه اندازه گیری	
کار در زمان تعیین شده انجام شود $X = \text{زمان طی شده}$	درصد	زمان تعیین شده $X \leq$	ماهانه	نظر خبرگان	--	

فهرست فرمها/ رویه ها و دستورالعمل های مرتبط	
---	---

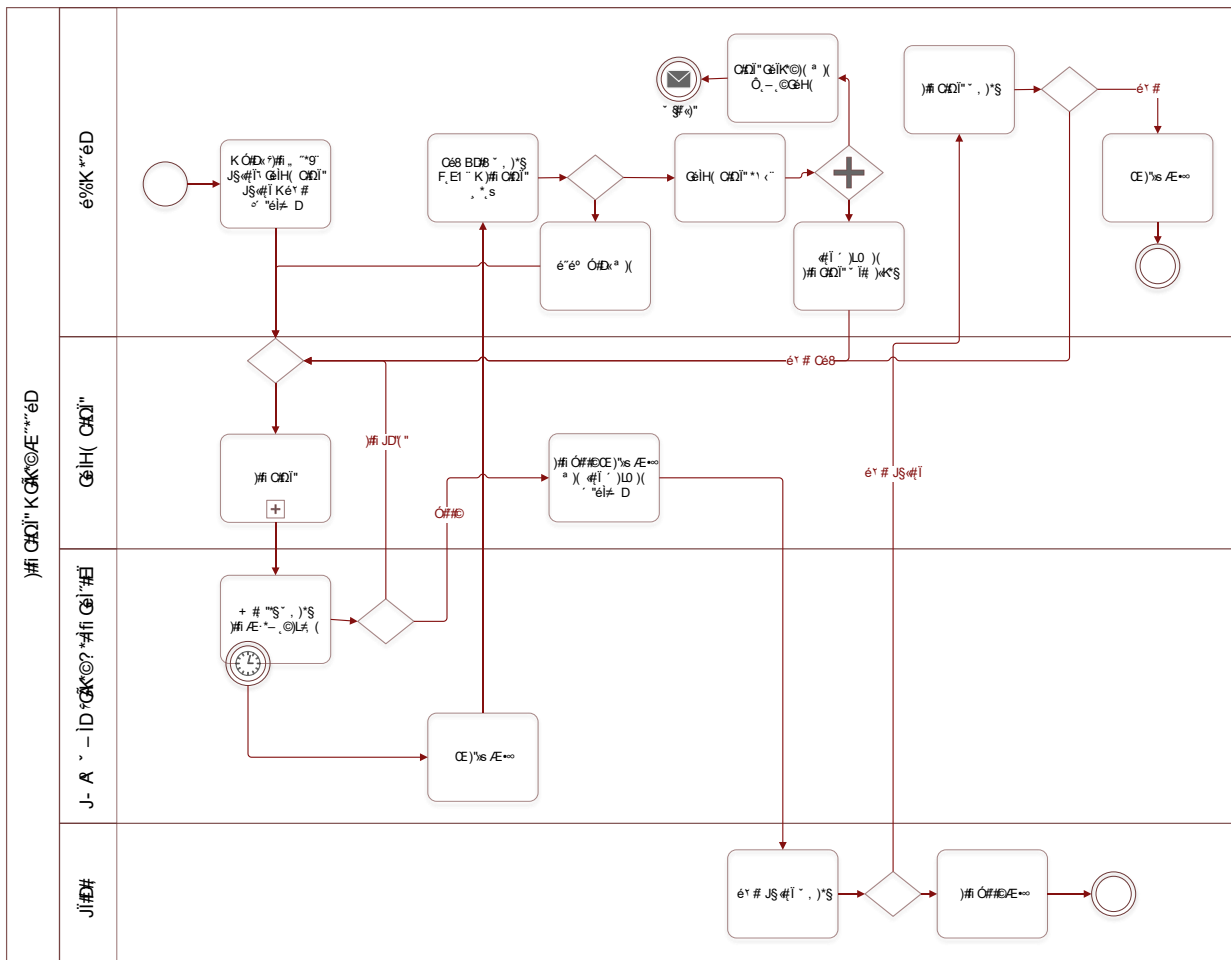

موانع و مشکلات فرایند



عوامل بحرانی موفقیت فرایند



تاخیر در انجام کار- نبود منابع مورد نیاز

نقاط قابل بهبود فرایند



نیود منابع مورد نیاز