



| | | | |
|---|--------------------------------|----|---|
|  | مشخصات فرایند | |  |
| | کنترل و پایش پروژه های سازمانی | | عنوان فرایند |
| | PI-DP-04-00 | | شماره فرایند |
| | ۱۴۰۳/۰۶/۱۲ | | تاریخ تنظیم اولیه |
| | | ۰۰ | شماره ویرایش |

| | | |
|----------------------------------|--|---|
| سوابق بازنگری فرایند | |  |
| مستندات، سوابق و گزارش های مرتبط | | تاریخ بازنگری |
| -- | | -- |
| | | |
| | | |

| | | | |
|--------------------|--------------------|-------------------|---|
| تصویب کننده | تأیید کننده | تهیه کننده |  |
| مدیر عامل | مدیر طرح و برنامه | مدیر طرح و برنامه | سمت |
| مرتضی ترابی | امیرحسین چرمچی | امیرحسین چرمچی | نام و نام خانوادگی |
| | | | امضا |

| |
|---|
| نوع فرایند |
| <input type="checkbox"/> اصلی <input checked="" type="checkbox"/> مدیریتی <input type="checkbox"/> پشتیبانی |

| | | |
|--|--|--|
| محدوده فرایند | | |
| کنترل و پایش کلیه پروژه های جاری در سازمان | | |
| هدف فرایند | |  |
| تشریح روند بررسی، اصلاح، تصویب و ابلاغ پروژه های سازمان | | |
|  ناظر |  مجری |  مالک |
| مدیر طرح و برنامه | مدیر عملیات | بازرسی |

| | | | | |
|---------------------|--|--|--|---|
| ورودی فرایند | | | |  |
| دوره ارتباط | ابزار ارتباط | ورودی از | شرح ورودی | |
| --- | سند کاغذی | واحدهای سازمانی فرایند اجرا و ارزیابی تغییرات | شناسنامه پروژه | |
| --- | سند کاغذی | مدیران پروژه ها صورت وضعیت های تایید شده | گزارشات پیشرفت پروژه | |
| --- | سند کاغذی | -فرایند مدیریت اطلاعات مدون -فرایند طرح ریزی و اجرا و ارزیابی تغییرات -فرایند برنامه ریزی و تعیین دانش -فرایند تحلیل و توسعه سامانه - فرایند شناسایی و بهبود فرآیندهای سازمانی | کنترل و پایش پروژه | |
| خروجی فرایند | | | |  |
| دوره ارتباط | ابزار ارتباط | خروجی به | شرح خروجی | |
| --- | -سند کاغذی -نرم افزار اتوماسیون اداری | -فرایند تعریف و توسعه استراتژی سازمان | گزارش انحرافات/ اجرای پروژه ها (درس آموخته های پروژه) | |

| | | | |
|-----|-----------|--|---------------------|
| | | -فرایند کنترل و پایش پروژه های سازمانی -فرایند برنامه ریزی و تعیین دانش سازمانی -فرایند اجرا و ارزیابی تغییرات | |
| --- | سند کاغذی | -مدیر پروژه - تیم پروژه | ابلاغیه اجرای پروژه |

| سنجه ها  | | | | | |
|---|-----------|-------|-----------|--------------------------|---------------------------------|
| شاخص اثربخشی فرایند | واحد سنجش | معیار | دوره پایش | مسئول پایش و اندازه گیری | نحوه اندازه گیری |
| میانگین انحراف پروژه ها | درصد | | شش ماهه | طرح و برنامه | درصد انحراف پروژه ها |
| اثربخشی پروژه های سازمانی | درصد | | شش ماهه | طرح و برنامه | درصد اثربخشی پروژه های اجرا شده |

| فهرست فرم ها / روبه ها و دستورالعمل های مرتبط  | | | |
|---|----------------------|-------------|---------|
| ردیف | شرح | شماره مستند | نوع سند |
| ۱ | فرم شناسنامه پروژه | -- | فرم |
| ۲ | سند بودجه | -- | سند |
| ۳ | سند استراتژیک سازمان | -- | سند |

| منابع مورد نیاز  |
|--|
| منابع انسانی، تجهیزات اداری، نرم افزار اتوماسیون اداری، سیستم کامپیوتر و پرینتر، تجهیزات تماس، اینترنت |

| شرح فعالیت ها  | | |
|---|-----|---------|
| ردیف | شرح | مسئولیت |
| | | |

| | | |
|-------------------------------|--|---|
| مدیر طرح و برنامه | بررسی شناسنامه پروژه ، تعیین اصلاحات لازم در این خصوص و ارجاع جهت بررسی بودجه | ۱ |
| کارشناس سیستم ها و روش ها | بررسی گزارشات پیشرفت و بودجه پروژه، تهیه گزارشات تجمیعی و بررسی دلایل انحراف در شرایط وجود | ۲ |
| کارشناس سیستم ها و روش ها | تهیه گزارشات انحرافات پروژه و بروز رسانی برنامه زمانبندی پروژه | ۳ |
| کارشناس سیستم ها و روش ها | بررسی برآورد هزینه پروژه، تطبیق با سند بودجه و پیش بینی اعتبار موردنیاز | ۴ |
| مدیر طرح و برنامه | بررسی شناسنامه پروژه و محل بودجه و تعیین اصلاحات لازم در این خصوص | ۵ |
| مدیرعامل مدیر طرح و برنامه | بررسی اعتبار مورد نیاز جهت اجرای پروژه، تعیین اصلاحات لازم در این خصوص | ۶ |
| مدیرعامل | تصویب بودجه و ابلاغ اجرای پروژه | ۷ |
| مدیر طرح و برنامه | صدور ابلاغیه پروژه | ۸ |

نمودار گردش کار فرایند



فرایند کنترل و پایش پروژه های سازمانی - ویرایش ۰۰

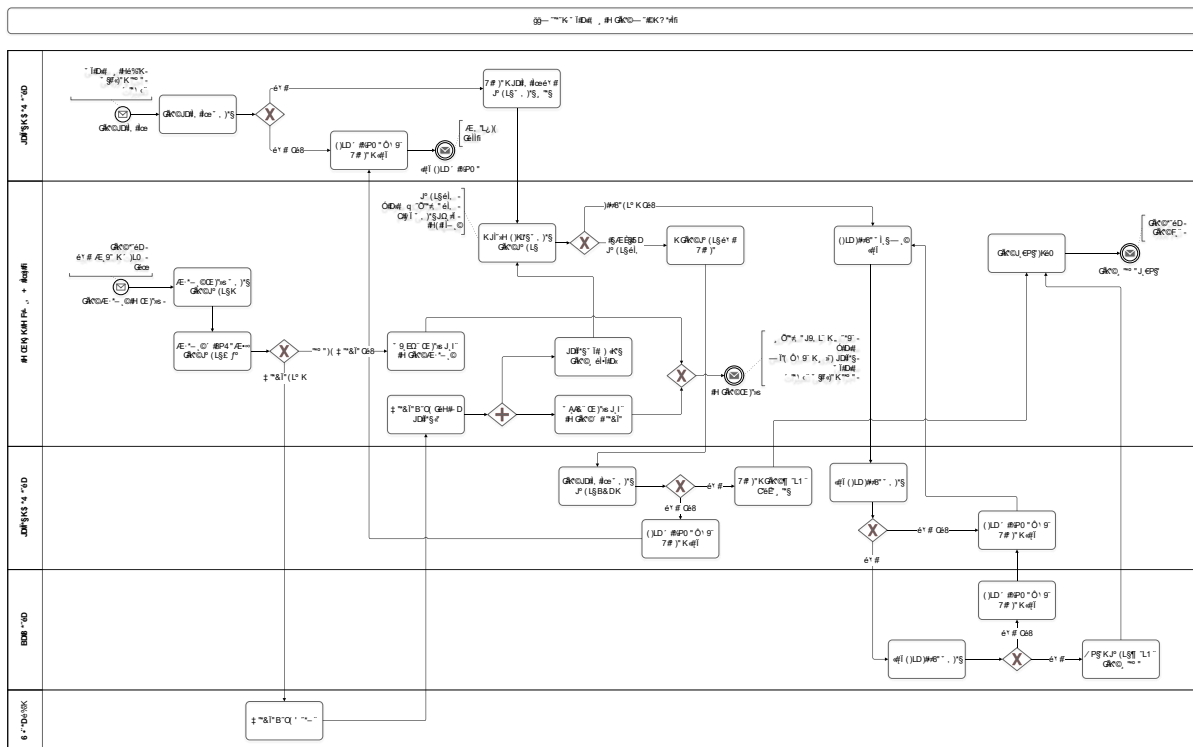

| |
|--|
| |
|--|

موانع و مشکلات فرایند



۱- نبود ساز و کار مناسب جهت کنترل و مدیریت پروژه های سازمانی

عوامل بحرانی موفقیت فرایند



۱- بهره گیری از سیستم های مکانیزه جهت کنترل و نظارت بر اجرای پروژه های سازمانی

نقاط قابل بهبود فرایند



۱- پیاده سازی و اجرای فرایند کنترل و پایش پروژه های سازمانی